

FORMA DA ARQUIBANCADA
ESC 1:50

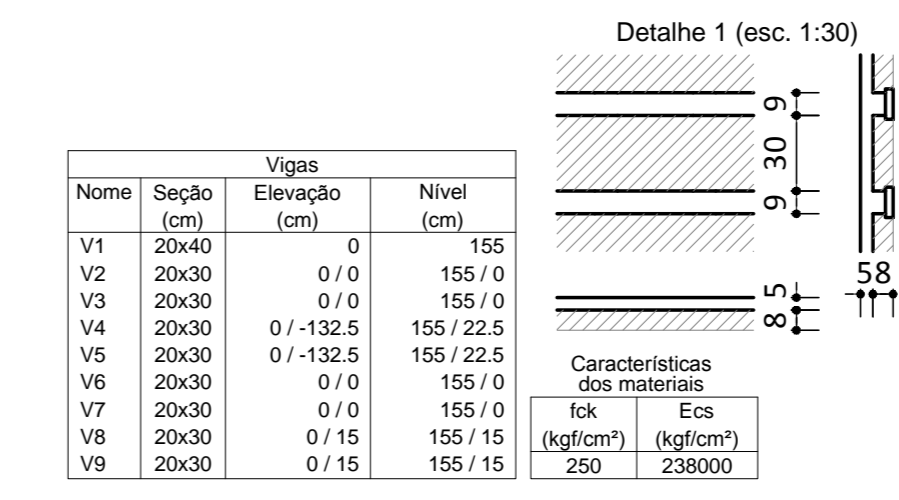

Vigas				
Nome	Seção (cm)	Elevação (cm)	Nível (cm)	
V1	20x40	0	155	
V2	20x30	0/0	155/0	
V3	20x30	0/0	155/0	
V4	20x30	0/-132.5	155/22.5	
V5	20x30	0/-132.5	155/22.5	
V6	20x30	0/0	155/0	
V7	20x30	0/0	155/0	
V8	20x30	0/15	155/15	
V8	20x30	0/15	155/15	

Blocos de enchimento				
Detalhe	Tipo	Nome	Dimensões (cm)	Quantidade
1		EPS Unidirecional	88/30/125	8

Lajes					
Nome	Tipo	Altura (cm)	Elevação (cm)	Nível (cm)	Sobrecarga (kgf/m²)
R1	Trelçada 1D	13	0	155	600
R2	Trelçada 1D	13	0	155	600
R3	Trelçada 1D	13	0	155	600
R4	Trelçada 1D	13	0	155	600
R5	Trelçada 1D	13	0	155	600
R6	Trelçada 1D	13	0	155	600
R7	Trelçada 1D	13	0	155	600

Relação do aço

Positivos

AÇO	N	DIAM	Q	UNIT (cm)	C.TOTAL (cm)
CA50	1	16.0	8	426	3408
	2	16.0	4	478	1912
	3	16.0	4	376	1504
	4	16.0	4	481	1924

Resumo do aço

AÇO	DIAM	C.TOTAL (m)	BARRAS + 10% (unid)
CA50	16.0	87.5	8

Vol. de concreto total (C-25) = 5.50 m³

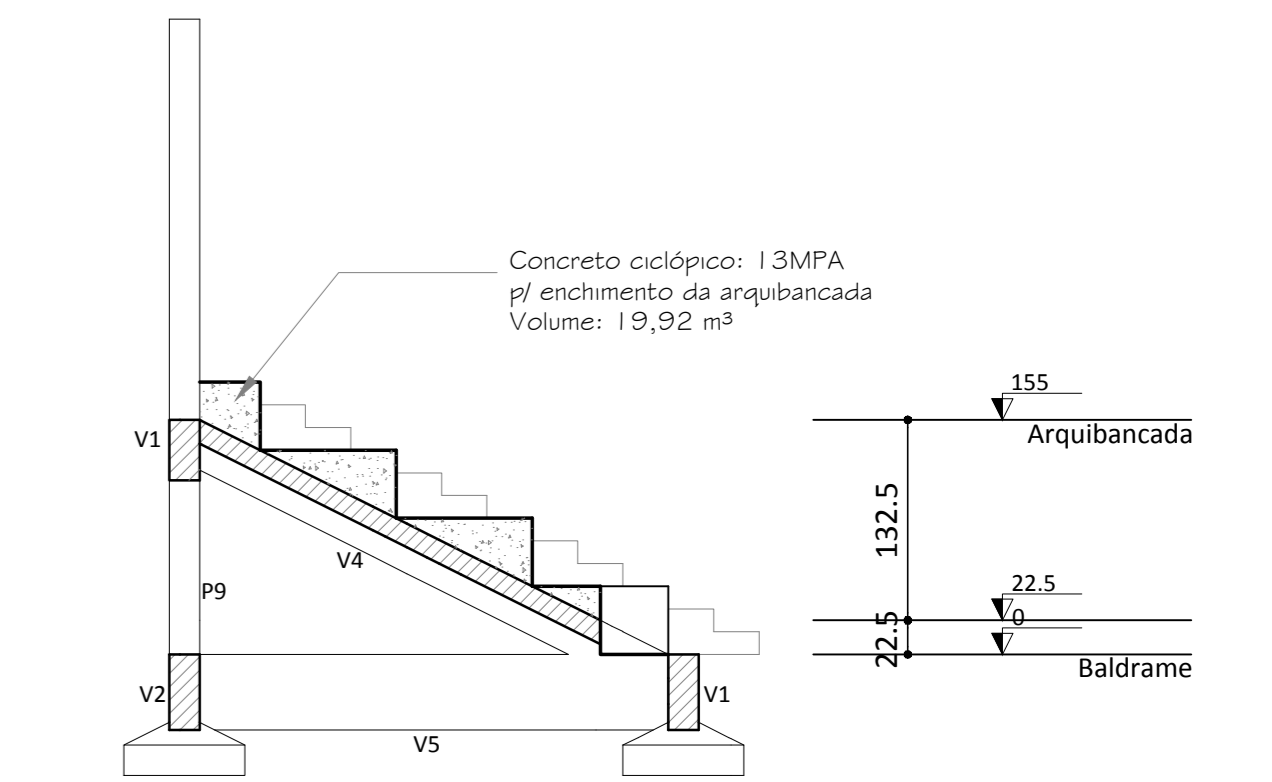

CORTE AA
ESC 1:50

Relação do aço

AÇO	N	DIAM	Q	UNIT (cm)	C.TOTAL (cm)
CA60	1	5.0	173	116	20068
	2	5.0	152	96	14592
CA50	3	12.5	2	934	1868
	4	12.5	2	830	1660
	5	12.5	2	476	952
	6	12.5	2	1197	2394
	7	12.5	2	1119	2238
	8	12.5	4	385	1540
	9	12.5	4	436	1744
	10	12.5	4	454	1816
	11	12.5	4	466	1864
	12	16.0	6	413	2478
	13	16.0	3	251	753
	14	16.0	6	472	2832
	15	16.0	2	415	830
	16	16.0	1	253	253
	17	16.0	2	474	948

Resumo do aço

AÇO	DIAM	C.TOTAL (m)	BARRAS + 10% (unid)
CA50	12.5	203.7	19
	16.0	40.6	4
CA60	5.0	335.8	31

Vol. de concreto total (C-25) = 3.62 m³
Área de forma total = 51.41 m²

OBS:

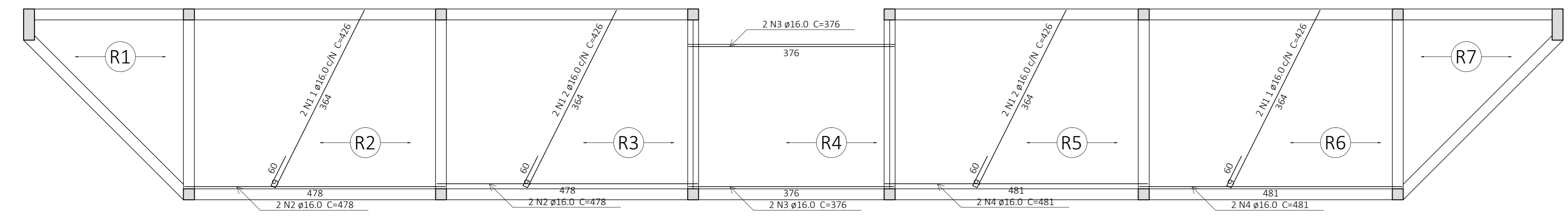

ARMAÇÃO POSITIVA DAS LAJES
ESC 1:50

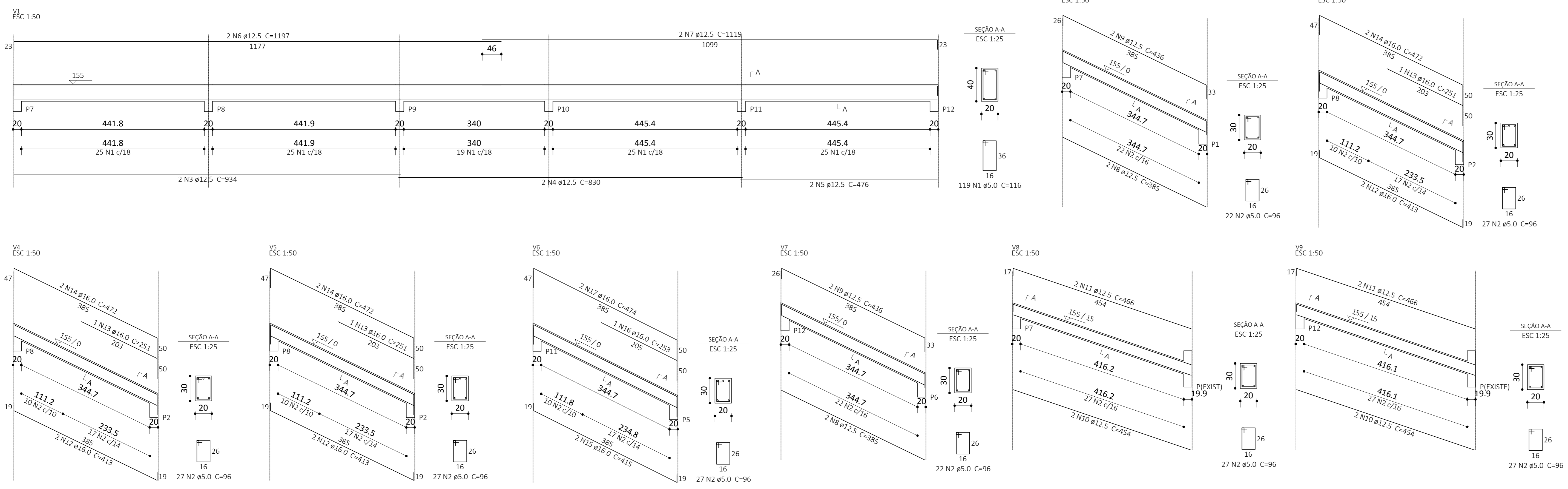

PREFEITURA:	INSS
ASS. RESPONSÁVEL TÉCNICO	ASS. PROPRIETÁRIO (s)
FERRARI ARQUITETURA & ENGENHARIA CNPJ.: 26.722.864/0001-00	PREFEITURA MUNICIPAL DE RODEIO CNPJ.: 83.102.814/0001-64

PREFEITURA MUNICIPAL DE RODEIO

GINÁSIO DE ESPORTE

Rua Erwin Pacher, Bairro Rodeio 12, Rodeio/SC

Ferrari
Arquitetura & Engenharia
(47) 99402-7570 / 3304.1894

ESCALA: 1/50
DATA: Setembro/2017
ARQUIVO: PMR.DWG
FOLHA: 07/07

ESTRUTURAL